



Puertas & Portones Automáticos, S.A. de C.V.

¡Nuestra pasión es la Solución!....



FAAC
Simply automatic.

» **MANUAL DE INSTALACION OPERADOR HODRAULICO ENTERRADO DE PISTON 2.0MTS
24VDC MARCA FAAC MOD. S800H.**

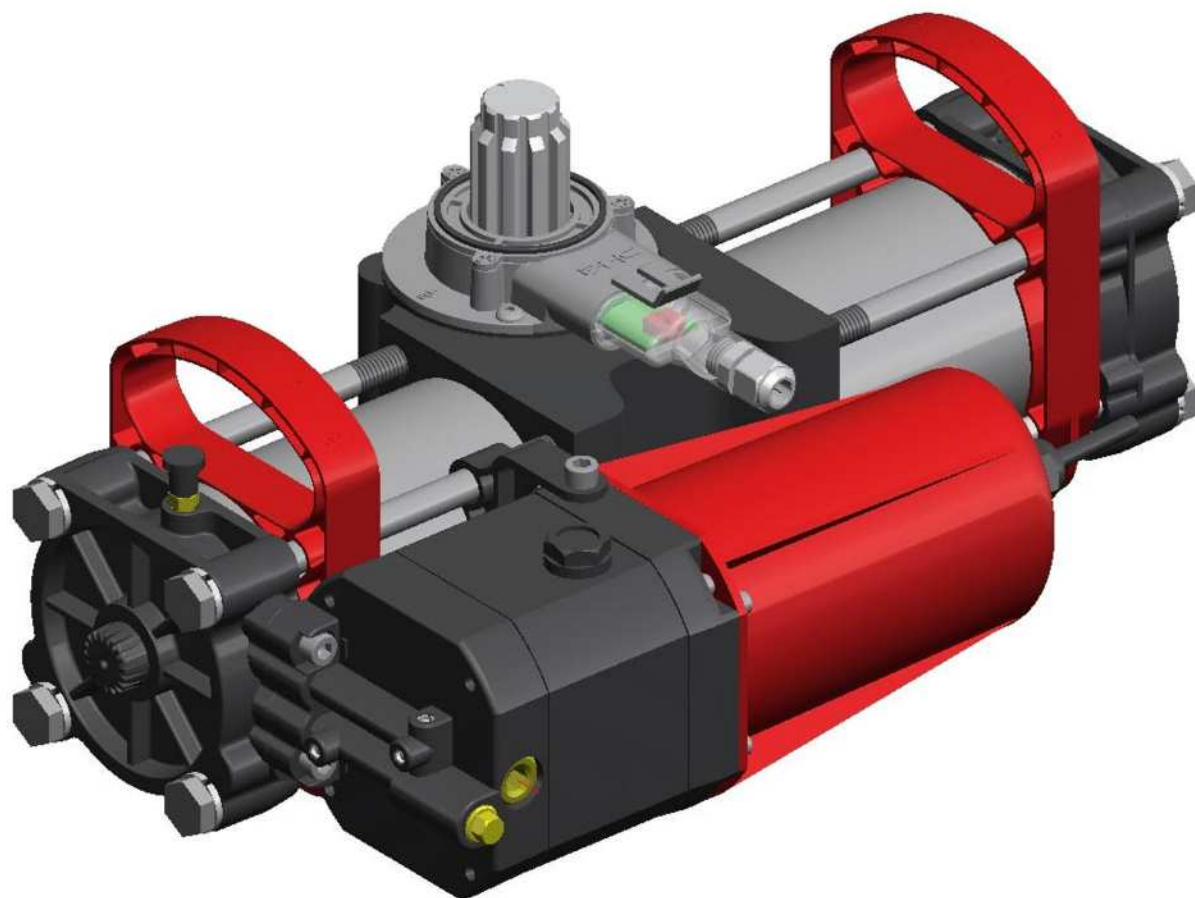

MANUAL DE INSTALACION

(229) 288-1552

portonesautomaticos@adsver.com.mx
portonesautomaticos@prodigy.net.mx



V01.21

(229) 927-5107, 167-8080, 167-8007, 151-7529



www.adsver.com.mx

CASSETTA PORTANTE-BEARING CASE-CASSON PORTANT TRAGEGEHÄUSE-CAJA PORTANTE- BEHUIZING

Quote in mm - Dimensions in mm - Cotes en mm - Maße in mm - Cotas en mm - Waarden in mm

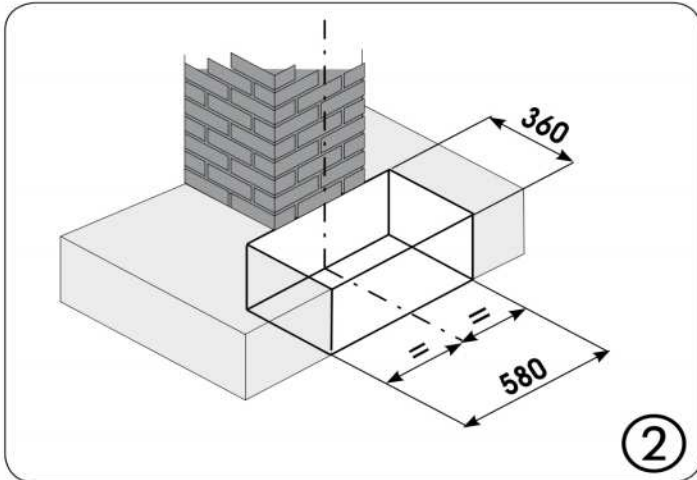
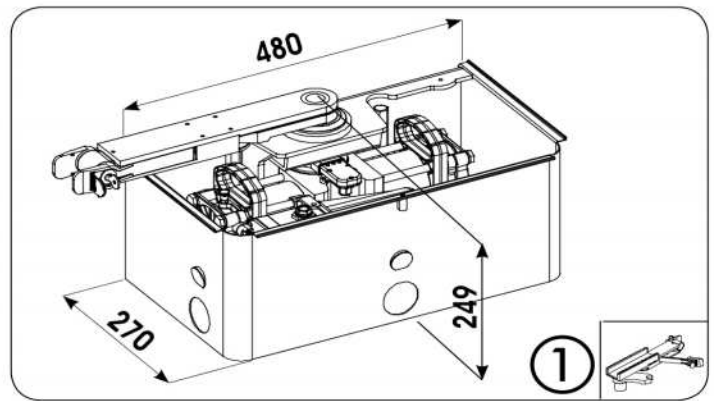
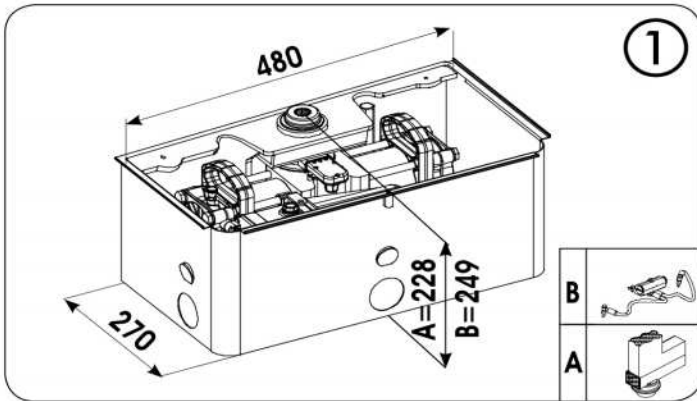

A (mm)		
26	47	

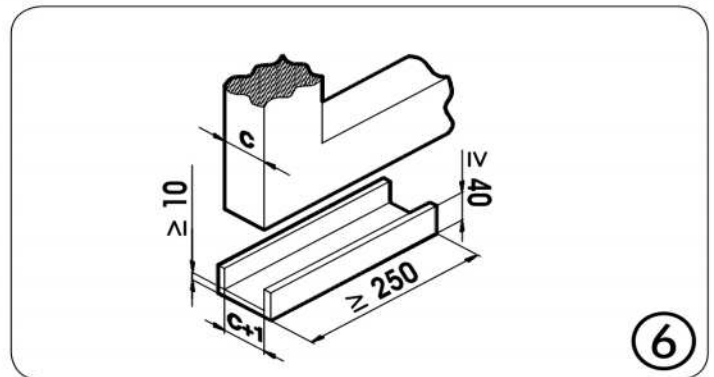
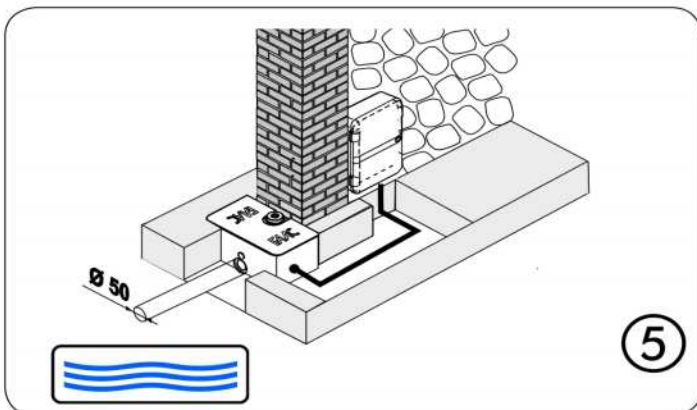
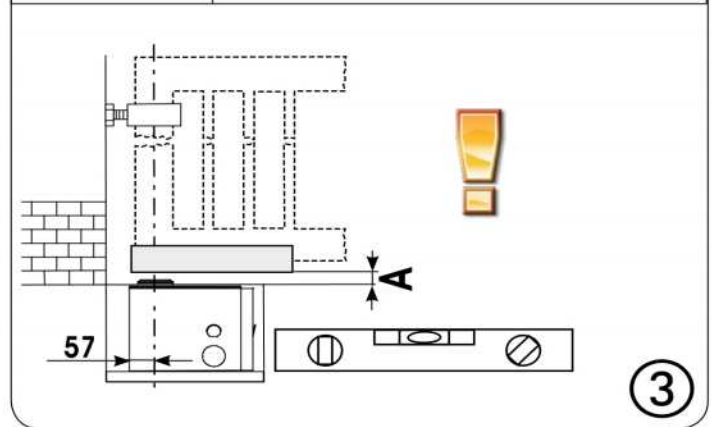
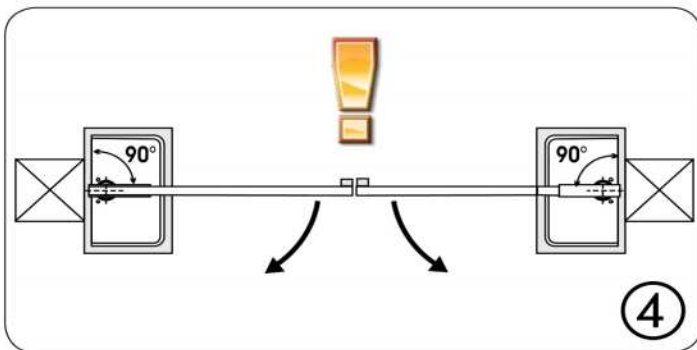

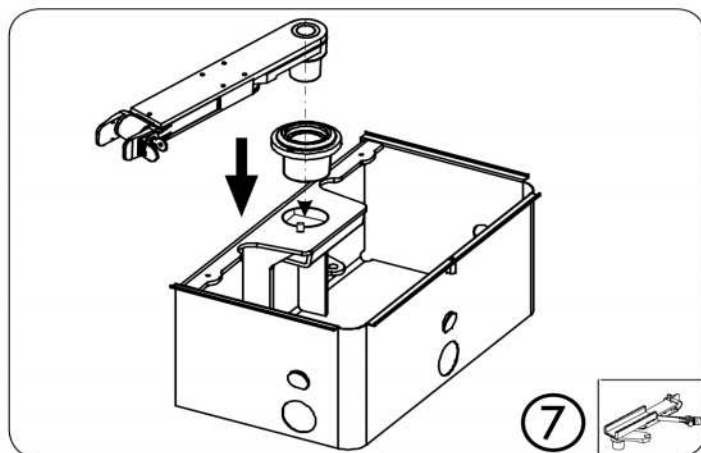
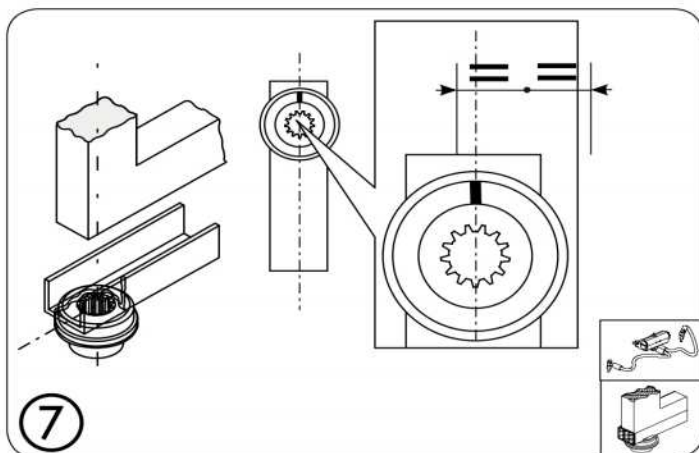

⚠ PER GARANTIRE UNA CORRETTA INSTALLAZIONE OCCORRE CHE L'ASSE DI ROTAZIONE DELL'ANTA, SIA PERFETTAMENTE ALLINEATO CON L'OPERATORE (Fig. 7)

TO ENSURE CORRECT INSTALLATION, THE LEAF ROTATION AXIS MUST BE PERFECTLY ALIGNED WITH THE OPERATOR (Fig. 7)

POUR GARANTIR UNE INSTALLATION CORRECTE, L'AXE DE ROTATION DU VANTAIL DOIT ÊTRE PARFAITEMENT ALIGNÉ SUR L'OPÉRATEUR (Fig. 7)

ZUR GEWÄHRLEISTUNG EINER SACHGEMÄSSEN MONTAGE MUSS DIE DREHACHSE DES FLÜGELS PERFECT ZUM ANTRIEB GEFLUCHTET SEIN (Abb. 7)

PARA GARANTIZAR UNA CORRECTA INSTALACIÓN ES NECESARIO QUE EL EJE DE ROTACIÓN DE LA HOJA ESTÉ PERFECTAMENTE ALINEADO CON EL OPERADOR (Fig. 7)

OM EEN CORRECTE INSTALLATIE TE GARANDEREN MOET DE ROTATIE-AS VAN DE VLEUGEL PERFECT OP EEN LIJN ZIJN MET DE AANDRIJVING (Fig. 7)

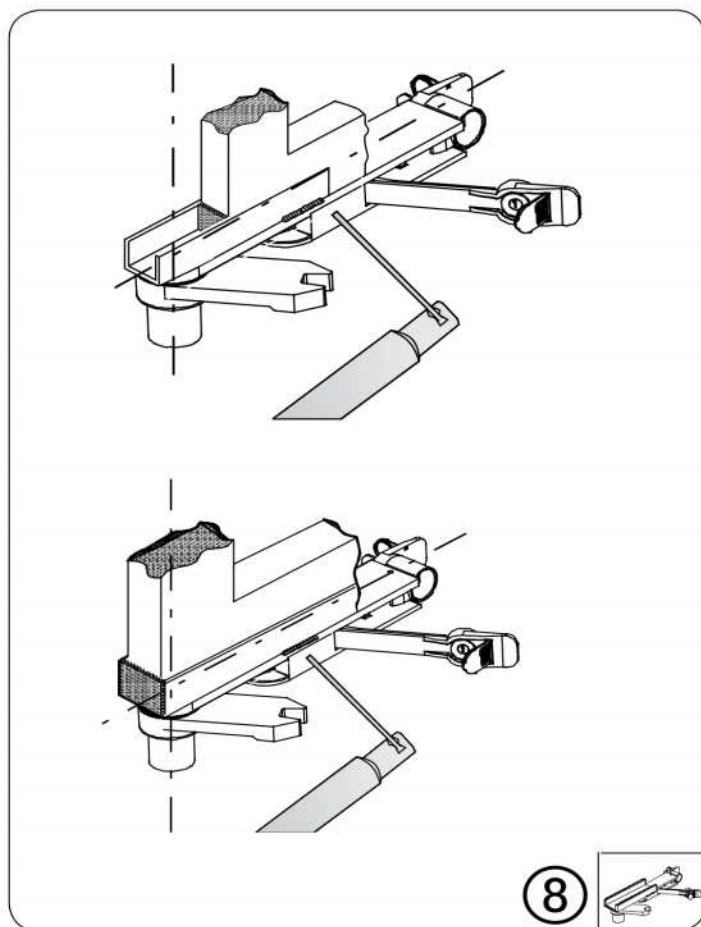
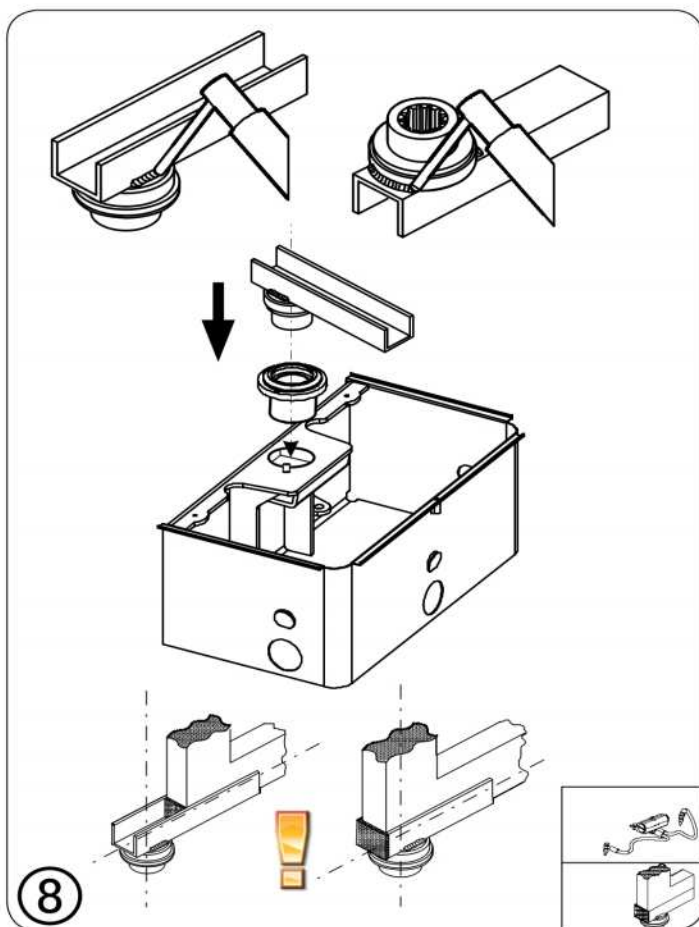

AUTOMATISMO S800H

DECLARACIÓN CE DE CONFORMIDAD PARA MÁQUINAS

(DIRECTIVA 2006/42/CE)

Fabricante: FAAC S.p.A.

Dirección: Via Benini, 1 - 40069 Zola Predosa BOLOGNA - ITALIA

Declara que: El operador mod. S800H

ha sido fabricado para ser incorporado en una máquina o para ser ensamblado con otras maquinarias para constituir una máquina de conformidad con la Directiva 2006/42/CE

cumple con los requisitos esenciales de seguridad de las siguientes directivas CEE

2006/95/CE Directiva de Baja Tensión

2004/108/CE Directiva de Compatibilidad Electromagnética

Asimismo declara que no está permitido poner en funcionamiento la maquinaria hasta que la máquina en la que deberá incorporarse o de la cual será un componente haya sido identificada y se haya declarado su conformidad con las condiciones de la Directiva 89/392/CEE y sucesivas modificaciones incorporada a la legislación nacional por el DPR n° 459 del 24 de julio de 1996

Bologna, 01/01/2011

El Administrador Delegado
A. Marcellan



ADVERTENCIAS PARA EL INSTALADOR

OBLIGACIONES GENERALES EN MATERIA DE SEGURIDAD

- 1) **ATENCIÓN!** Es sumamente importante para la seguridad de las personas seguir atentamente las presentes instrucciones. Una instalación incorrecta o un uso impropio del producto puede causar graves daños a las personas.
- 2) **Lean y sigan atentamente las siguientes instrucciones antes de instalar el producto.**
- 3) Los materiales del embalaje (plástico, poliestireno, etc.) no deben dejarse al alcance de los niños, ya que constituyen fuentes potenciales de peligro.
- 4) Guarden las instrucciones para futuras consultas.
- 5) Este producto ha sido proyectado y fabricado exclusivamente para la utilización indicada en el presente manual. Cualquier uso diverso del previsto podría perjudicar el funcionamiento del producto y/o representar fuente de peligro.
- 6) FAAC declina cualquier responsabilidad derivada de un uso impropio o diverso del previsto.
- 7) No instalen el aparato en atmósfera explosiva: la presencia de gas o humos inflamables constituye un grave peligro para la seguridad.
- 8) Los elementos constructivos mecánicos deben estar de acuerdo con lo establecido en las Normas EN 12604 y EN 12605.
Para los países no pertenecientes a la CEE, además de las referencias normativas nacionales, para obtener un nivel de seguridad adecuado, deben seguirse las Normas arriba indicadas.
- 9) FAAC no es responsable del incumplimiento de las buenas técnicas de fabricación de los cierres que se han de motorizar, así como de las deformaciones que pudieran intervenir en la utilización.
- 10) La instalación debe ser realizada de conformidad con las Normas EN 12453 y EN 12445.
Para los países no pertenecientes a la CEE, además de las referencias normativas nacionales, para obtener un nivel de seguridad adecuado, deben seguirse las Normas arriba indicadas.
- 11) Quitar la alimentación eléctrica antes de efectuar cualquier intervención en la instalación.
- 12) Colocar en la red de alimentación del automatismo un interruptor omipolar con distancia de apertura de los contactos igual o superior a 3 mm. Se aconseja usar un magnetotérmico de 6A con interrupción omipolar.
- 13) Comprueben que la instalación disponga línea arriba de un interruptor diferencial con umbral de 0,03 A.
- 14) Verifiquen que la instalación de tierra esté correctamente realizada y conecten las partes metálicas del cierre.
- 15) El automatismo dispone de un dispositivo de seguridad antiaplastamiento constituido por un control de par. No obstante, es necesario comprobar el umbral de intervención según lo previsto en las Normas indicadas en el punto 10.
- 16) Los dispositivos de seguridad (norma EN 12978) permiten proteger posibles áreas de peligro de **Riesgos mecánicos de movimiento**, como por ej. aplastamiento, arrastre, corte.
- 17) Para cada equipo se aconseja usar por lo menos una señalización luminosa (ej: FAACLIGHT) así como un cartel de señalización adecuadamente fijado a la estructura del bastidor, además de los dispositivos indicados en el punto "16".
- 18) FAAC declina toda responsabilidad relativa a la seguridad y al buen funcionamiento del automatismo si se utilizan componentes de la instalación que no sean de producción FAAC.
- 19) Para el mantenimiento utilicen exclusivamente piezas originales FAAC.
- 20) No efectúen ninguna modificación en los componentes que forman parte del sistema de automatización.
- 21) El instalador debe proporcionar todas las informaciones relativas al funcionamiento del sistema en caso de emergencia y entregar al usuario del equipo el manual de advertencias que se adjunta al producto.
- 22) No permitan que objetos, niños u otras personas se detengan en proximidad del producto durante su funcionamiento.
- 23) Mantengan lejos del alcance de los niños los radiomandos o cualquier otro emisor de impulso, para evitar que el automatismo pueda ser accionado involuntariamente.
- 24) Sólo puede transitarse cuando el automatismo está cerrado.
- 25) El usuario no debe por ningún motivo intentar reparar o modificar el producto, debe siempre dirigirse a personal cualificado.
- 26) Mantenimiento: compruebe por lo menos semestralmente que el equipo funcione correctamente, prestando especial atención a la eficiencia de los dispositivos de seguridad (incluida, donde estuviera previsto, la fuerza de empuje del operador) y de desbloqueo.
- 27) **El automatismo S800H sirve para automatizar entradas de vehículos, los peatones han de tener una entrada separada.**
- 28) Alimente el automatismo sólo cuando se indique expresamente
- 29) **Todo lo que no esté previsto expresamente en las presentes instrucciones debe entenderse como no permitido**

1 DESCRIPCIÓN

Las presentes instrucciones son válidas para los siguientes modelos:
S800H SB/SBW - S800H CBAC / 100° - 180°.

FAAC S800H es un automatismo en un monobloque oleodinámico (CLASE III), para el acceso de vehículos a través de cancelas batientes que se instala soterrado en el terreno, por lo que no altera la estética de la cancela.

El modelo está provisto de bloqueo hidráulico y no requiere la instalación de la electrocerradura, garantizando el bloqueo mecánico de la hoja de hasta 2 m incluso cuando el motor no está en funcionamiento. El modelo sin bloqueo hidráulico necesita siempre una o varias electrocerraduras para garantizar el bloqueo mecánico de la hoja.

Los automatismos S800H han sido proyectados y fabricados para automatizar cancelas batientes. Evítese cualquier otro uso.

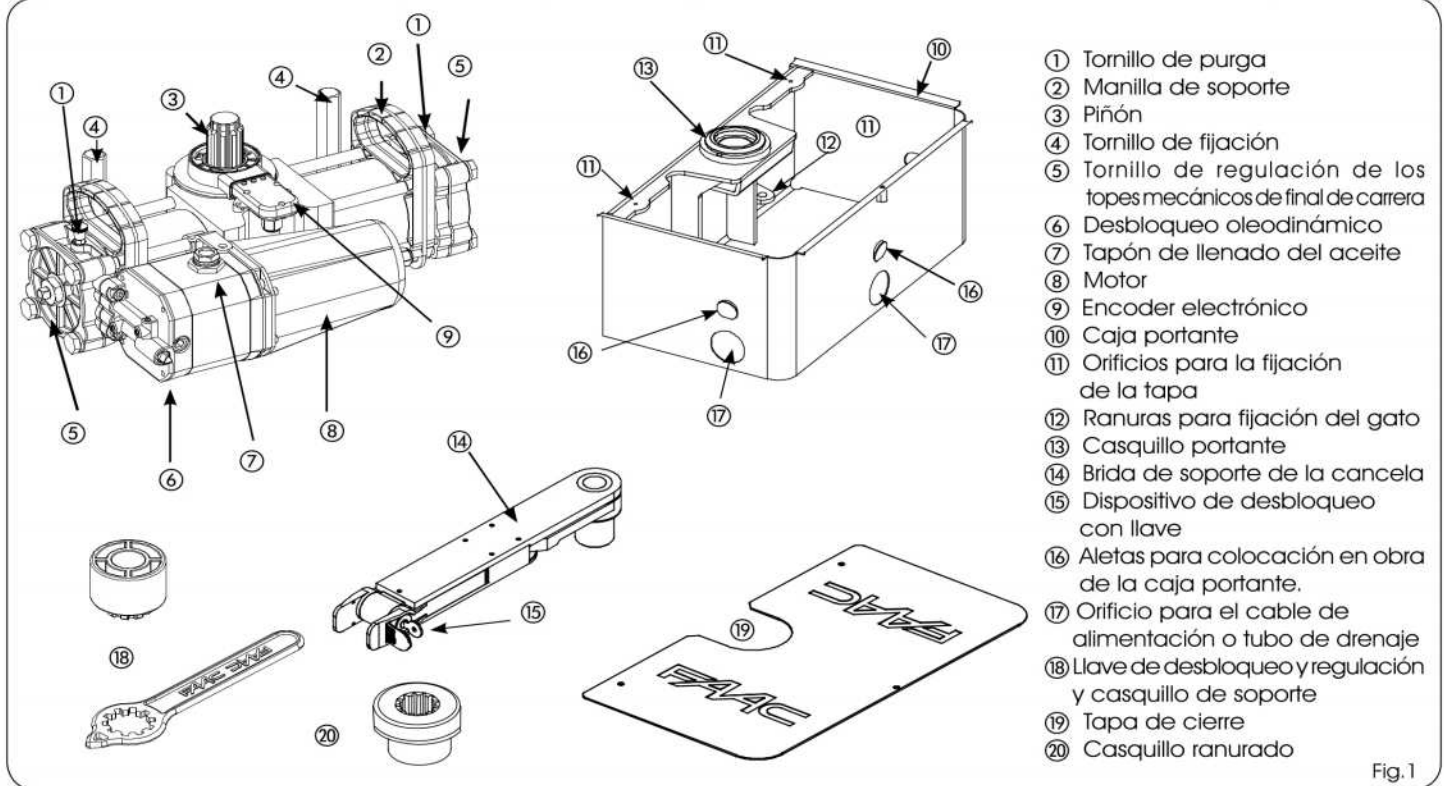

- ① Tornillo de purga
- ② Manilla de soporte
- ③ Piñón
- ④ Tornillo de fijación
- ⑤ Tornillo de regulación de los toques mecánicos de final de carrera
- ⑥ Desbloqueo oleodinámico
- ⑦ Tapón de llenado del aceite
- ⑧ Motor
- ⑨ Encoder electrónico
- ⑩ Caja portante
- ⑪ Orificios para la fijación de la tapa
- ⑫ Ranuras para fijación del gato
- ⑬ Casquillo portante
- ⑭ Brida de soporte de la cancela
- ⑮ Dispositivo de desbloqueo con llave
- ⑯ Aletas para colocación en obra de la caja portante.
- ⑰ Orificio para el cable de alimentación o tubo de drenaje
- ⑱ Llave de desbloqueo y regulación y casquillo de soporte
- ⑲ Tapa de cierre
- ⑳ Casquillo ranurado

Fig.1

2 CARACTERÍSTICAS TÉCNICAS

CARACTERÍSTICAS TÉCNICAS	OPERADOR CBAC	OPERADOR SB/SBW
Alimentación (V dc)	24	
Potencia absorbida (W)	60 (*)	
Grado de protección	IP 67	
Tipo de aceite	FAAC HP OIL	
Temperatura ambiente de funcionamiento	-20° C +55°C	
Rated Operating Time:	Continuous duty at 55°C	
Bloqueo hidráulico	Presente	No presente
Par máx. (Nm) **	500 (E024S) ; 600 (E124)	
Velocidad angular (°/seg.)***	5.5 (E024S) ; 8.2 (E124)	
Ángulo máximo de apertura****	113° (S800H 100°) 187° (S800H 180°)	
Longitud máxima de la hoja (m)	2	4
Peso máximo de la hoja (Kg)	800	

* CADA OPERADOR
 ** CONSIDERANDO 55 Bar DE PRESIÓN ESTÁTICA EN LAS CÁMARAS
 *** CONSIDERANDO UN CAUDAL DE LA BOMBA DE 0.6 lpm
 **** DURANTE LA FASE DE INSTALACIÓN DEL OPERADOR SE PIERDEN 3° DE CARRERA

3 PREDISPOSICIONES ELÉCTRICAS

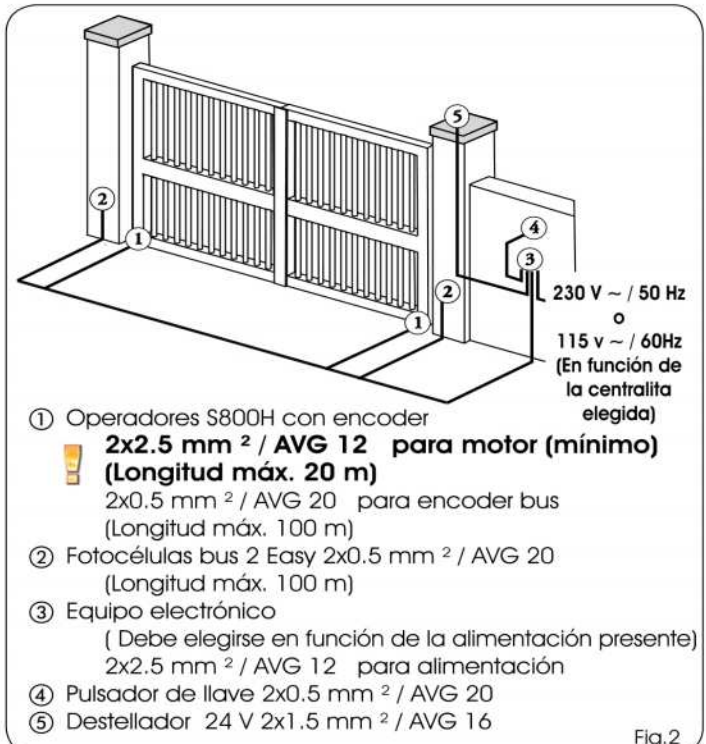

- ① Operadores S800H con encoder
2x2.5 mm² / AVG 12 para motor (mínimo)
 (Longitud máx. 20 m)
 2x0.5 mm² / AVG 20 para encoder bus
 (Longitud máx. 100 m)
- ② Fococélulas bus 2 Easy 2x0.5 mm² / AVG 20
 (Longitud máx. 100 m)
- ③ Equipo electrónico
 (Debe elegirse en función de la alimentación presente)
 2x2.5 mm² / AVG 12 para alimentación
- ④ Pulsador de llave 2x0.5 mm² / AVG 20
- ⑤ Destellador 24 V 2x1.5 mm² / AVG 16

Fig.2

4 INSTALACIÓN DEL OPERADOR

ATENCIÓN: RETIRE EL ENCODER (Fig.1 ref. ⑨) ANTES DE EMPEZAR EL MONTAJE MECÁNICO

4.1 OPERADOR SIN DESBLOQUEO DE EMERGENCIA MECÁNICO

- 1) Coloque la cancela en posición de abierto.
- 2) Tomando como referencia las instrucciones del capítulo 7.1, desbloquee el operador a nivel oleodinámico utilizando la llave a tal fin destinada en el tornillo de desbloqueo (Fig.3 ref.①)

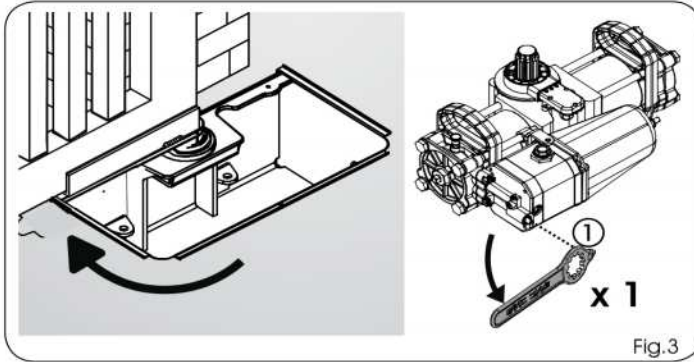

Fig.3

3) En el operador, destornille el tapón (Fig.4 ref.A) del tornillo de final de carrera en cierre (Fig.4 ref.①) y compruebe que el tornillo esté completamente atornillado.

4) Destornille una vuelta el tornillo de final de carrera (Fig.4 ref. B) en cierre (**IMPORTANTE PARA EL CORRECTO ACOPLAMIENTO PIÑÓN-CASQUILLO RANURADO EN FASE DE MONTAJE**).

5) Con la llave suministrada en dotación (Fig.5 ref.①), gire el piñón del operador en el sentido del cierre de la cancela como se indica en la figura 5, hasta llegar al tope interno del pistón y quite la llave.

6) Sin mover el piñón inserte en el operador la llave suministrada en dotación, tal y como se indica en la figura 6, y compruebe que la misma indique el 0 (CERO) en el plástico del operador (Fig.6 ref.①); si procede, gire el piñón. (**IMPORTANTE PARA EL CORRECTO ACOPLAMIENTO PIÑÓN-CASQUILLO RANURADO EN FASE DE MONTAJE**).

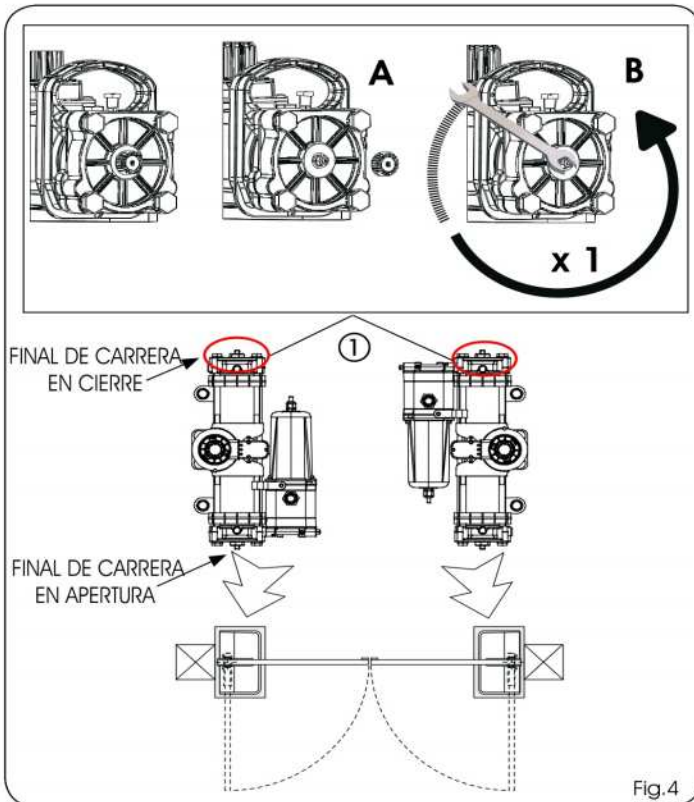

Fig.4

GIRE LA LLAVE HASTA EL TOPE MECÁNICO Y RETÍRELA DEL PIÑÓN

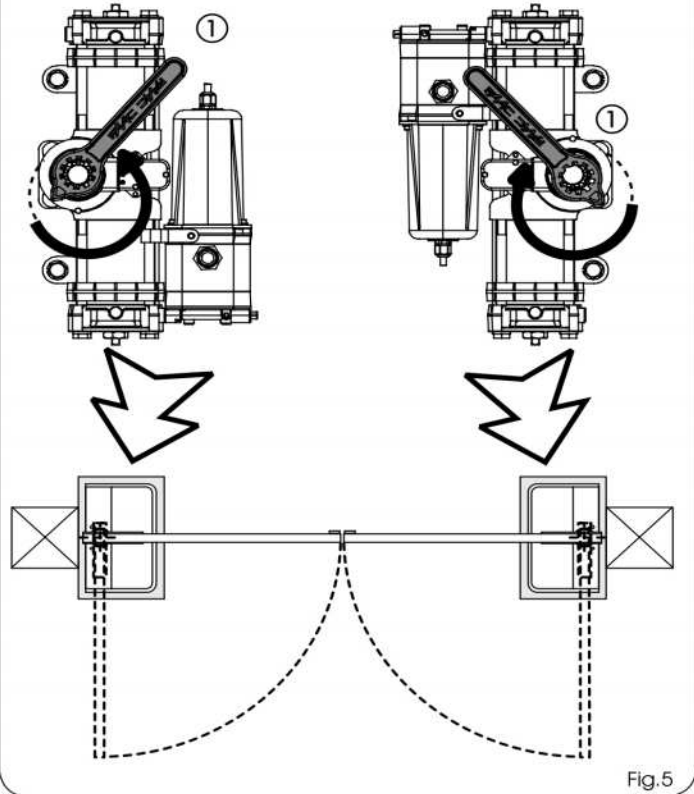

Fig.5

INSERTE LA LLAVE SIN MOVER EL PIÑÓN Y COMPRUEBE QUE LA MISMA INDIQUE EL CERO

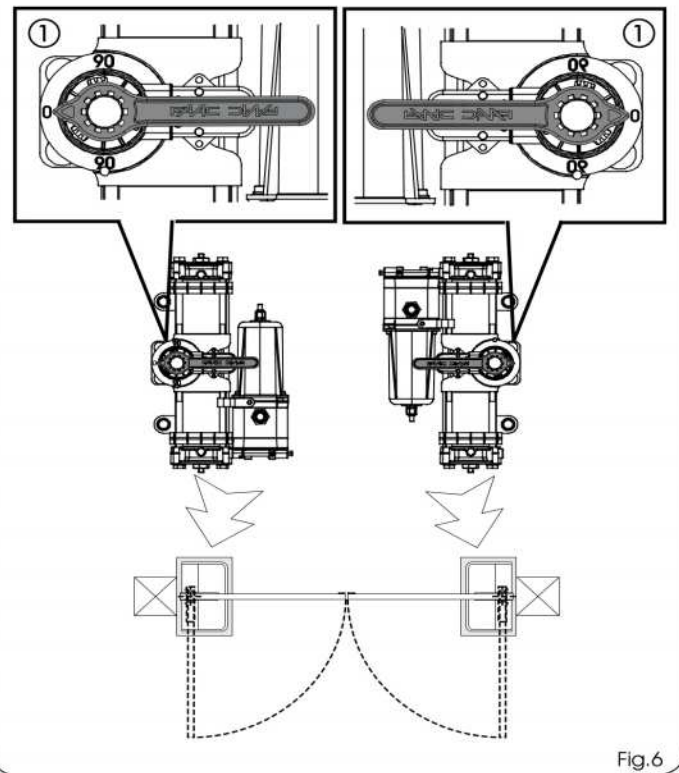

Fig.6

NOTA: si fuera necesario, atornille ligeramente el tornillo de final de carrera en cierre

7) Retire la llave de regulación, enrosque el tapón del tornillo de final de carrera y engrase el piñón.

8) Por medio de las específicas manillas introduzca el operador en la caja portante, como se indica en la figura 7-8.

9) Cierre la cancela.

10) Levante el operador por las manillas (Fig.10 ref.A), de forma que el piñón entre en el casquillo ranurado de la caja portante. Para facilitar la operación, gire ligeramente el operador hasta que se produzca el acoplamiento.

14) Cierre la cancela y compruebe que el final de carrera en cierre esté correctamente posicionado; si fuera necesario, regule el final de carrera tomando como referencia las instrucciones del capítulo 5.

15) Bloquee el operador a nivel oleodinámico como se indica en el capítulo 7.1.

16) Como se describe en las instrucciones del equipo electrónico, realice las conexiones eléctricas prestando atención a la polaridad del encoder.

17) Fije la tapa de la caja portante con los tornillos suministrados en dotación.

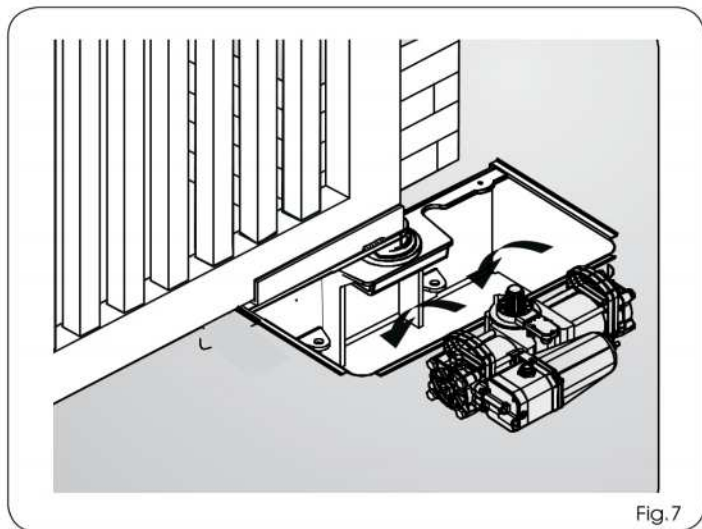

Fig.7

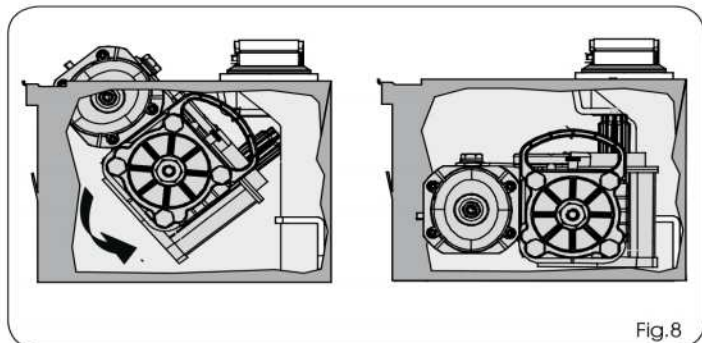

Fig.8

11) Coloque debajo del operador la llave suministrada en dotación como se indica en la figura 10 ref. B,C

12) Introduzca y atornille los tornillos de fijación con arandela Grover, como se indica en la figura 10 ref. C, de forma que el operador quede fijado a la caja portante como se indica en la figura 11.

13) Abra la cancela y compruebe que el final de carrera en apertura esté correctamente posicionado; si fuera necesario, regule el final de carrera tomando como referencia las instrucciones del capítulo 5.

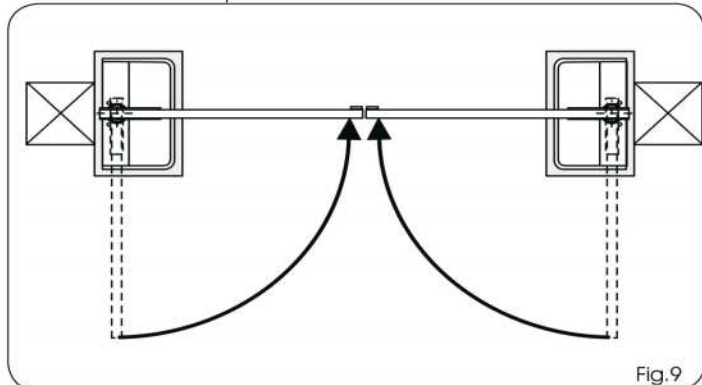

Fig.9

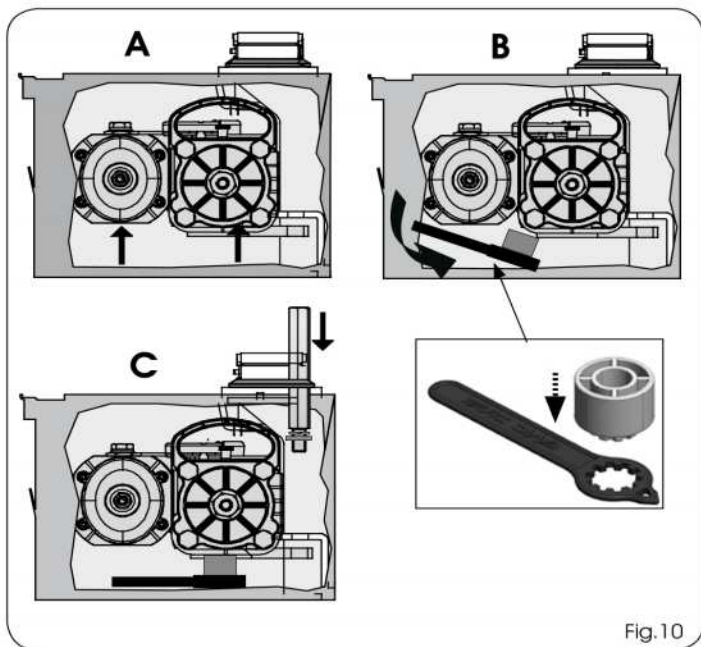

Fig.10

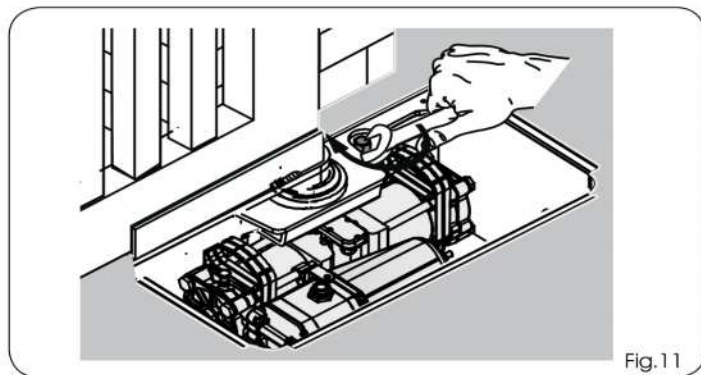

Fig.11

4.2 OPERADOR CON DESBLOQUEO MECÁNICO

- 1) Coloque la cancela en posición de abierto.
- 2) Tomando como referencia las instrucciones del capítulo 7.1, desbloquee el operador a nivel oleodinámico utilizando la llave a tal fin destinada (Fig.1 ref.Ⓛ) en el tornillo de desbloqueo (Fig.12 ref.Ⓛ)
- 3) En el operador, destornille el tapón (Fig.13 ref. A) del tornillo de final de carrera en cierre (Fig.13 ref. Ⓛ) y compruebe que el tornillo esté completamente atornillado.
- 4) Destornille una vuelta el tornillo de final de carrera (Fig.13 ref. Ⓛ) en cierre (IMPORTANTE PARA EL CORRECTO ACOPLAMIENTO PIÑÓN-DESBLOQUEO MECÁNICO EN FASE DE MONTAJE).
- 5) Con la llave suministrada en dotación gire el piñón del operador en el sentido del cierre de la cancela como se indica en la figura 14, hasta llegar al tope interno del pistón y quite la llave.

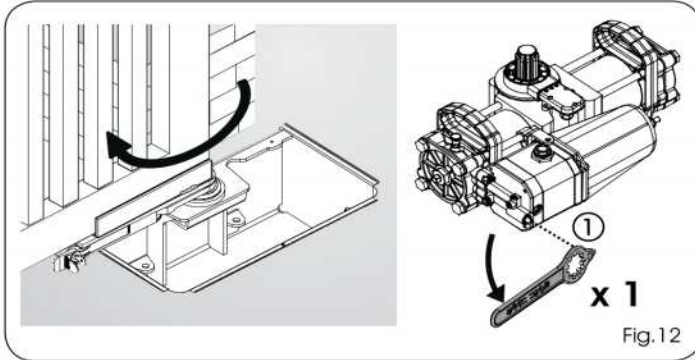

Fig.12

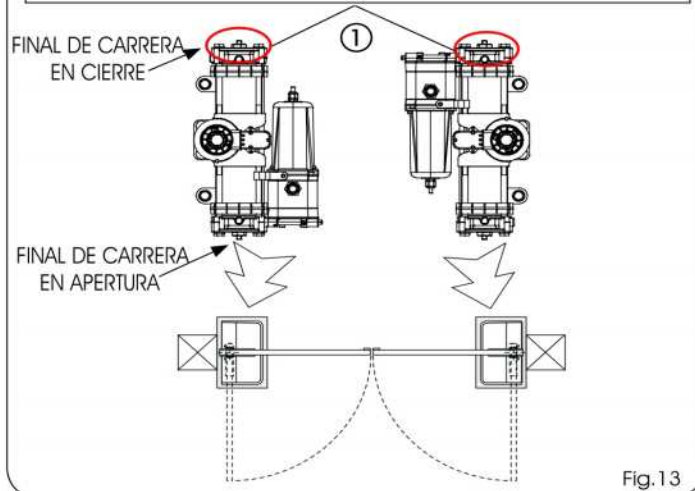
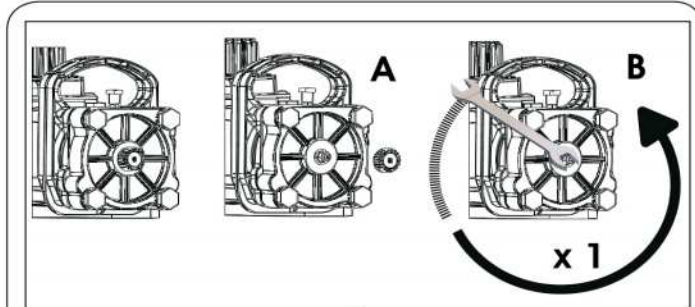

Fig.13

- 6) Sin mover el piñón inserte en el operador la llave suministrada en dotación, tal y como se indica en la figura 15, y compruebe que la misma indique el 0 (CERO) en el plástico del operador (Fig. 15 ref.Ⓛ) ; si procede gire el piñón con la llave. (IMPORTANTE PARA EL CORRECTO ACOPLAMIENTO PIÑÓN-DESBLOQUEO MECÁNICO EN FASE DE MONTAJE).
- NOTA: si fuera necesario, atornille ligeramente el tornillo de final de carrera en cierre.

GIRE LA LLAVE HASTA EL TOPE MECÁNICO Y RETÍRELA DEL PIÑÓN

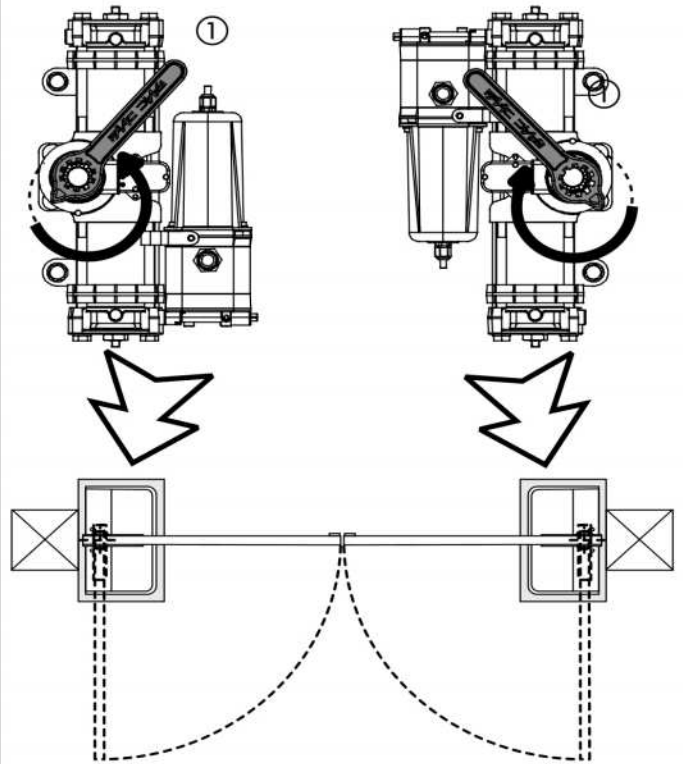

Fig.14

INSERTE LA LLAVE SIN MOVER EL PIÑÓN Y COMPRUEBE QUE LA MISMA INDIQUE EL CERO

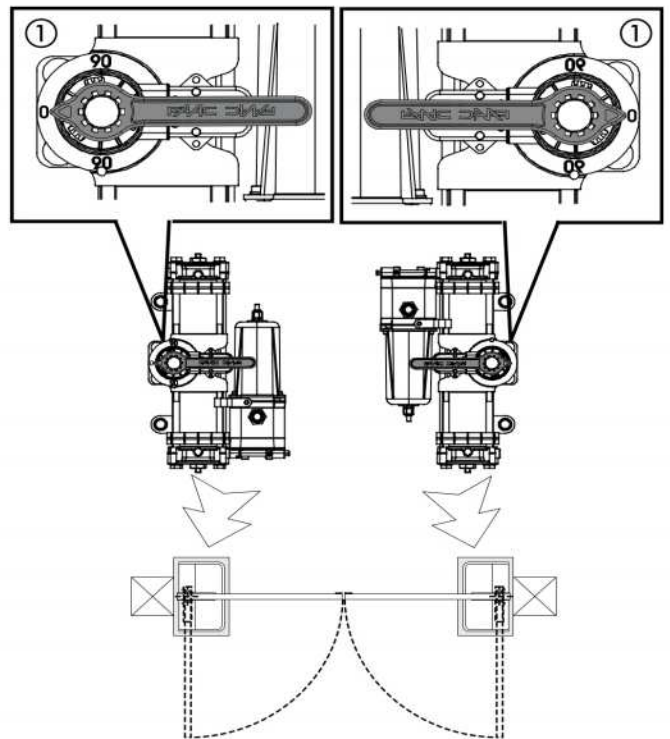

Fig.15

- 7) Retire la llave de regulación y enrosque el tapón del tornillo de final de carrera.
- 8) Engrase ligeramente el piñón del operador.
- 9) Por medio de las específicas manillas introduzca el operador en la caja portante, como se indica en la figura 17 A,B.
- 10) Coloque la cancela en **posición de CERRADO**.

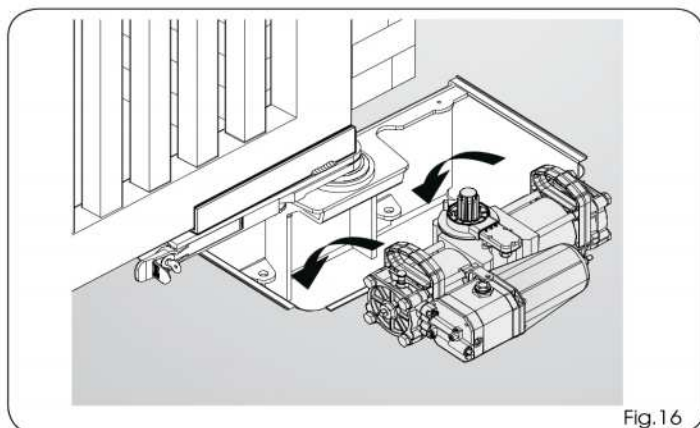

Fig.16

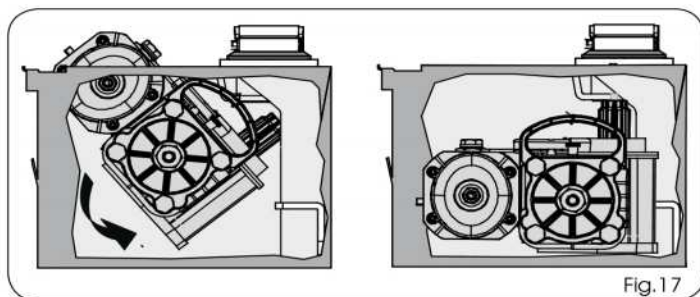

Fig.17

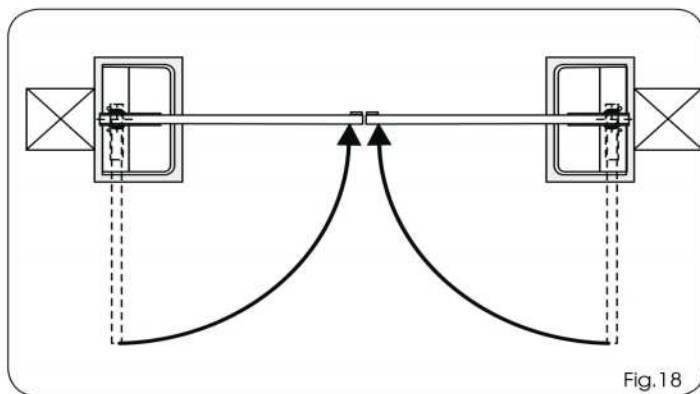

Fig.18

- 11) Libere el desbloqueo mecánico siguiendo las indicaciones del párrafo 7.2.

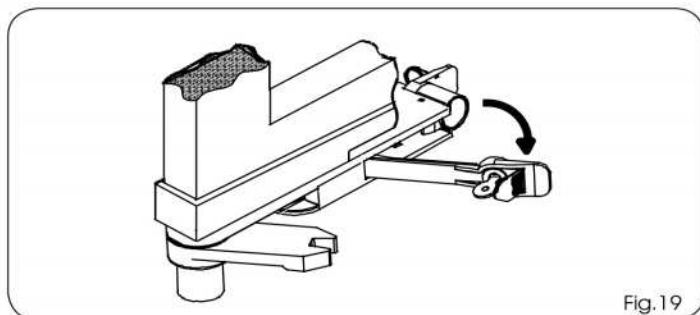

Fig.19

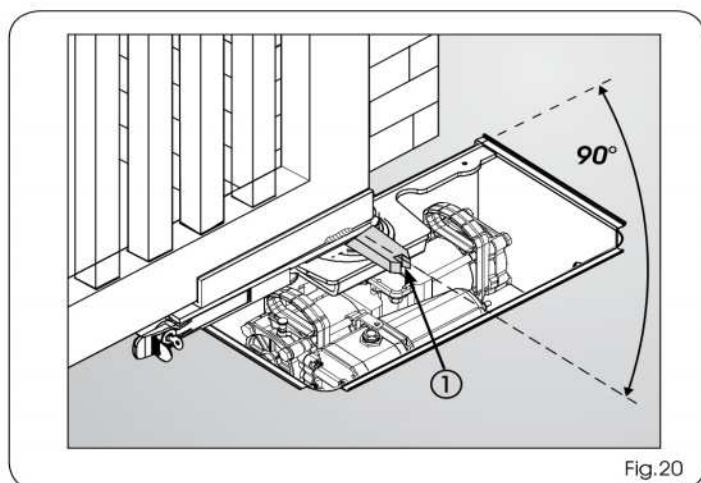

Fig.20

- 12) Coloque la cancela desbloqueada en posición de abierto, seguidamente compruebe que la parte de desbloqueo liberada de la cancela **permanezca en posición de cancela cerrada, como se indica en la figura 20 ref. ①**.

- 13) Levante el operador por las manillas (Fig.21 ref.A), de forma que el piñón entre en el casquillo ranurado de la caja portante. Para facilitar la operación, gire ligeramente el operador hasta que se produzca el acoplamiento.

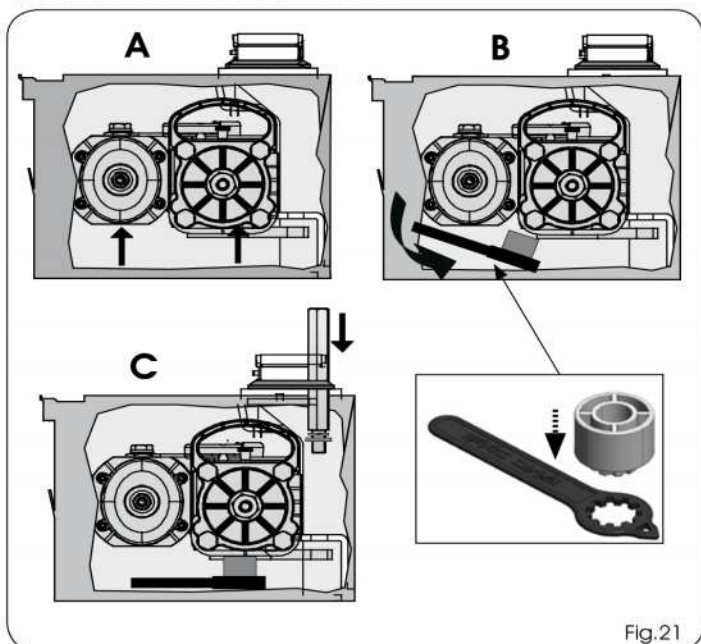

Fig.21

- 14) Coloque debajo del operador la llave suministrada en dotación como se indica en la figura 21 para sostener el motor.

- 15) Introduzca y atornille los tornillos de fijación con arandela Grover, como se indica en la figura 21 C, de forma que el operador quede fijado a la caja portante.

- 16) Cierre la cancela y bloquéela de nuevo al desbloqueo mecánico.

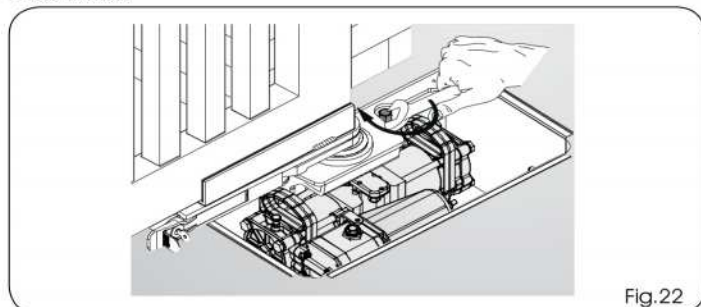

Fig.22

17) Abra y vuelva a cerrar la cancela verificando y regulando, si fuera necesario, los respectivos finales de carrera, tal y como se describe en el capítulo 5.

18) Como se describe en las instrucciones del equipo electrónico, realice las conexiones eléctricas prestando atención a la polaridad del encoder.

19) Bloquee el operador a nivel oleodinámico como se indica en el capítulo 7.1.

5 FINALES DE CARRERA MECÁNICOS INTERNOS (POSITIVE STOP)

Para facilitar la instalación, el operador S800H se entrega de serie con los finales de carrera mecánicos internos en apertura y en cierre, lo que evita tener que realizar los topes mecánicos.

Los finales de carrera mecánicos (POSITIVE STOP) pueden regularse en los últimos 30° de la carrera MÁXIMA del operador, tanto en apertura como en cierre.

FAAC SUMINISTRA LOS FINALES DE CARRERA COMPLETAMENTE ABIERTOS (MÁXIMO ÁNGULO DE ROTACIÓN DEL PIÑÓN).

5.1 REGULACIÓN DE LOS FINALES DE CARRERA

- 1) Desbloquee a nivel oleodinámico el operador. (Véase cap.7.1)
- 2) Cierre la hoja colocándola manualmente en la posición de cierre.
- 3) Destornille el tapón (Fig.23 ref. A) del tornillo de final de carrera en cierre (Fig.23 ref ①)
- 4) DESTORNILLE el tornillo (Fig.25 ref.B) de final de carrera en cierre (Fig.25 ref.①), hasta que la hoja dé señales de movimiento.
- 5) Atornille el tapón (Fig.23 ref.A) del tornillo de final de carrera.
- 6) Abra la hoja colocándola manualmente en la posición de apertura.
- 7) Destornille el tapón (Fig.23 ref.A) del tornillo de final de carrera de apertura (Fig.23 ref.②).
- 8) DESTORNILLE el tornillo (Fig.23 ref.B) de final de carrera en apertura (Fig.23 ref. ②), hasta que la hoja dé señales de movimiento.
- 9) Atornille el tapón del tornillo de final de carrera.
- 10) Compruebe, abriendo y cerrando la cancela, que los finales de carrera estén bien regulados.
- 11) Bloquee de nuevo el operador siguiendo las instrucciones del capítulo 7.1.

6 OPERACIONES FINALES

⚠ Para evitar excesivas caídas de tensión, es aconsejable que la longitud de los cables del motor con sección 2.5 mm, no supere los 20 m. La longitud máxima de los cables del BUS, debe ser de 100 m.

- 1) Inserte el encoder en su alojamiento situado en el motor.
- 2) Conecte el motor (Fig.1 ref. ⑧) y el encoder (Fig.1 ref. ⑨), al equipo electrónico, siguiendo para ello las correspondientes instrucciones.
- 3) Fije la tapa de la caja portante con los tornillos suministrados en dotación (Fig.24;25).
- 4) Si estuviera previsto por las normativas vigentes, en ambos lados del automatismo coloque como mínimo dos carteles de "peligro: movimiento automático".

7 FUNCIONAMIENTO MANUAL

⚠ ANTES DE REALIZAR LAS OPERACIONES DE DESBLOQUEO O DE BLOQUEO, ASEGÚRESE DE QUE SE HA QUITADO LA TENSIÓN AL OPERADOR Y QUE EL MISMO NO ESTÉ EN MOVIMIENTO

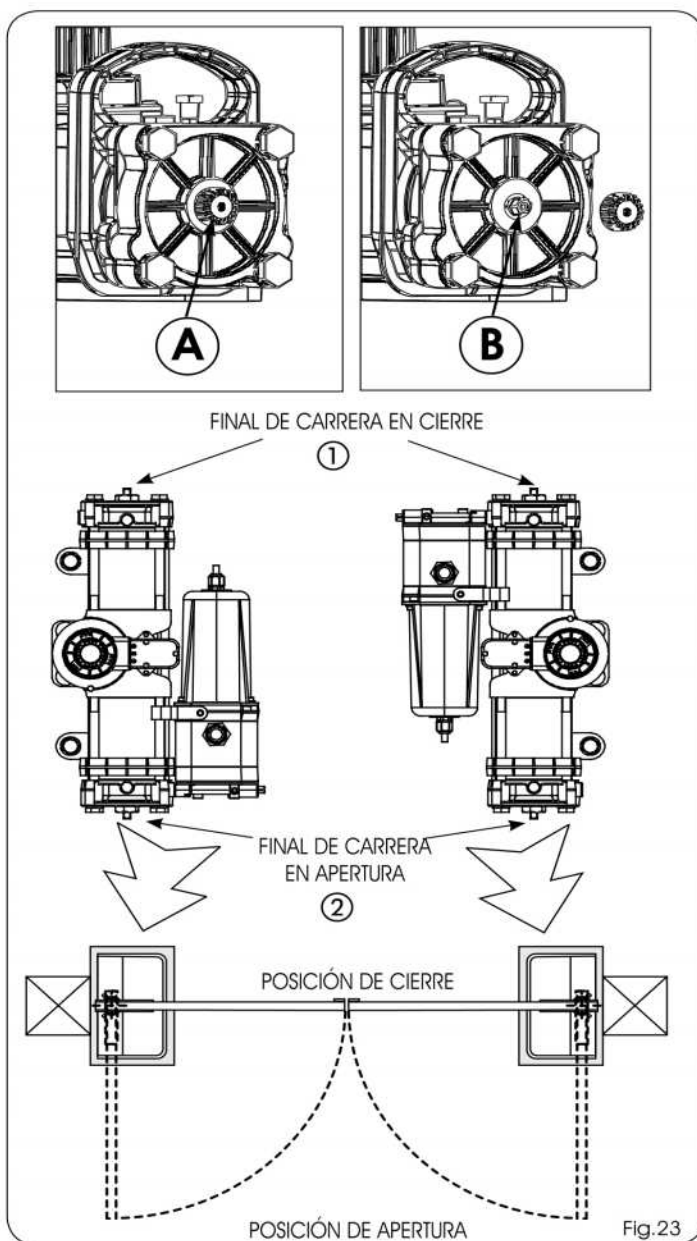

Fig.23

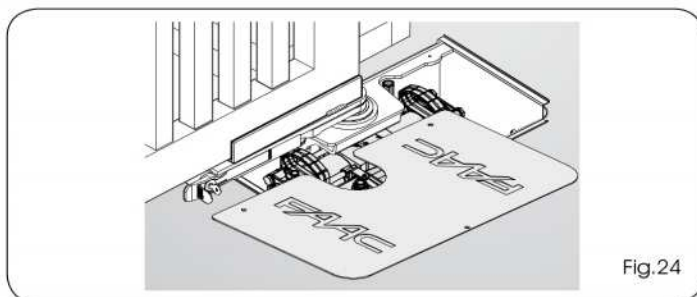

Fig.24

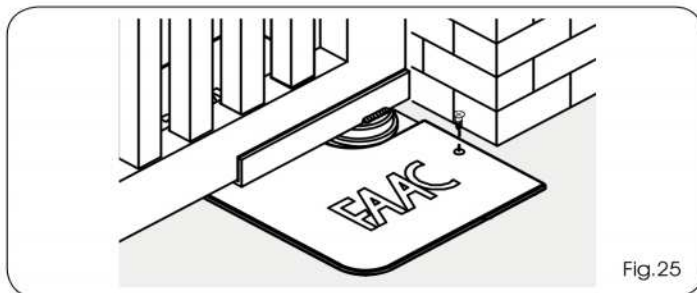

Fig.25

7.1 DESBLOQUEO OLEODINÁMICO DEL OPERADOR

Si fuera necesario mover la cancela manualmente, por ejemplo por un corte de corriente o un fallo del automatismo, es necesario manipular el dispositivo de desbloqueo oleodinámico por medio de la llave de desbloqueo (Fig.26 ref.②):

- 1) Retire la tapa de cierre de la caja portante.
- 2) Manipule el tornillo de desbloqueo (Fig.26 ref.①), introduciendo en el mismo la ranura triangular de la llave suministrada en dotación (Fig.26 ref.②):
- Para **DESBLOQUEAR**, gire la llave en sentido antihorario por una vuelta. (NO DESTORNILLE COMPLETAMENTE EL TORNILLO PARA EVITAR LA SALIDA DE ACEITE)
- Para **VOLVER A BLOQUEAR**, gire la llave en sentido horario hasta llegar al tope mecánico.

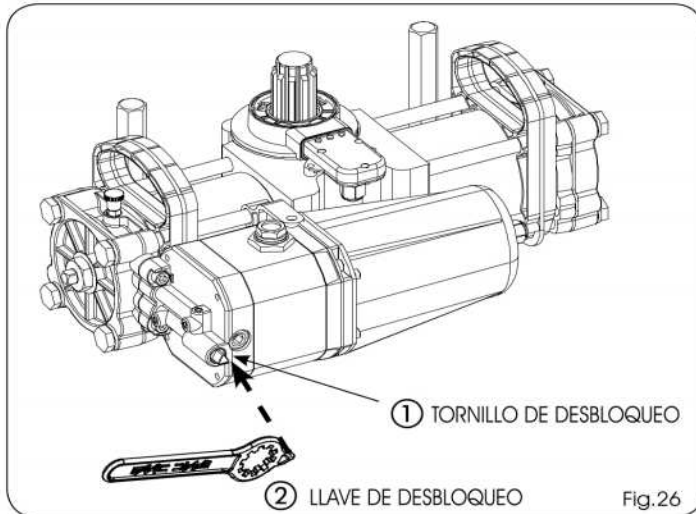

Fig.26

7.2 DESBLOQUEO DE EMERGENCIA MECÁNICO (OPCIONAL)

El operador S800H dispone, como opcional, de un desbloqueo manual mecánico de emergencia.

Si fuera necesario mover la cancela manualmente, por ejemplo por un corte de corriente o un fallo del automatismo, es necesario manipular el dispositivo de desbloqueo con llave.

El dispositivo está situado en la brida de soporte de la cancela (Fig.27 ref. ①) y permite desbloquear el sistema tanto desde el interior como desde el exterior de la propiedad.

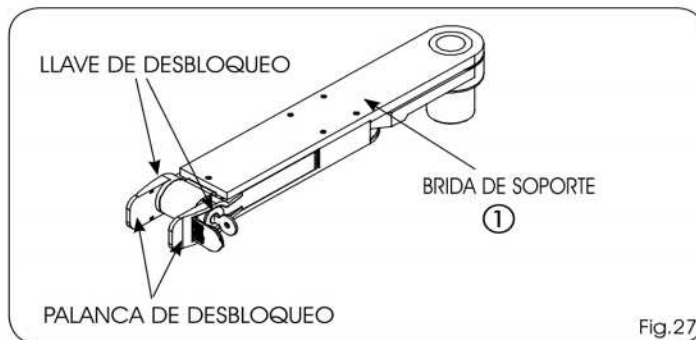

Fig.27

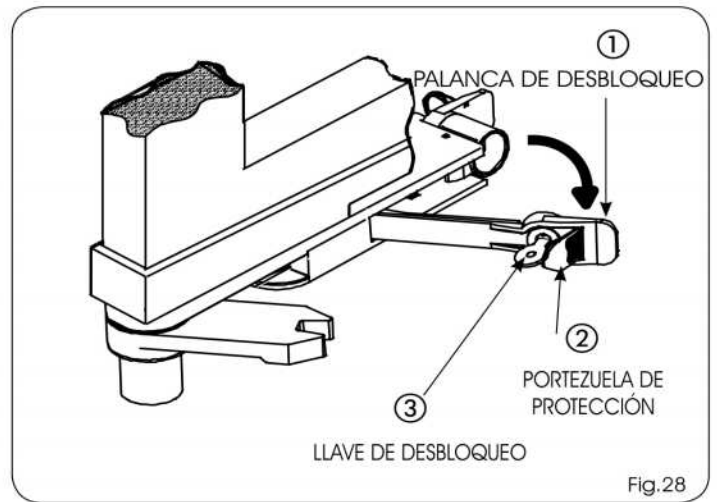

Fig.28

Para accionar manualmente la hoja proceda del siguiente modo:

- 1) Abra la portezuela de protección (Fig.28 ref. ②).
- 2) Introduzca la llave de desbloqueo en la cerradura (Fig.28 ref. ③) y gírela en sentido horario hasta el tope.
- 3) Tire de la palanca de desbloqueo hacia sí mismo (Fig.28 ref. ①).
- 4) Accione manualmente la hoja.

Para restablecer el funcionamiento normal del sistema, proceda del siguiente modo:

- 1) Coloque la palanca de desbloqueo en posición de reposo (Fig.27)
- 2) Introduzca la llave de desbloqueo en la cerradura (Fig.28 ref. ③), gírela en sentido contrario hasta el tope y extráigala.
- 3) Cierre el tapón de protección de la cerradura.
- 4) Accione manualmente la hoja hasta que se enganche a la brida de bloqueo.

8 MANTENIMIENTO

Compruebe por lo menos semestralmente que el equipo funcione correctamente, prestando especial atención al funcionamiento de los dispositivos de seguridad y de desbloqueo (incluida la fuerza de empuje del operador), y que las bisagras de la cancela funcionen perfectamente.

Los dispositivos de seguridad instalados en el equipo deben ser comprobados cada seis meses.

8.1 OPERACIÓN DE PURGADO

EL OPERADOR S800H SE ENTREGA CON EL CIRCUITO HIDRÁULICO YA COMPLETAMENTE VACÍO DE AIRE. LA OPERACIÓN DE PURGADO NO DEBE REALIZARSE. LA OPERACIÓN DE PURGADO ES NECESARIA SÓLO EN CASO DE MANTENIMIENTO EN EL EQUIPO HIDRÁULICO O DE REPOSICIÓN DEL NIVEL DE ACEITE.

La presencia de aire en el circuito hidráulico ocasiona un funcionamiento irregular del automatismo, que se manifiesta con un movimiento anómalo de la hoja y un excesivo ruido durante el funcionamiento.

Para obviar el problema proceda del siguiente modo:

- 1) Mande la apertura de la cancela.
- 2) Durante el movimiento de la hoja, afloje el tornillo de purga de apertura (Fig.29 ref.①)

- 3) Por medio del tornillo de purga haga salir el aire del circuito hidráulico, hasta que salga aceite no emulsionado.
- 4) Apriete el tornillo de purga antes de que el operador termine el ciclo de apertura.
- 5) Mande el cierre de la cancela.
- 6) Durante el movimiento de la hoja, afloje el tornillo de purga de cierre (Fig.29 ref.②)
- 7) Por medio del tornillo de purga haga salir el aire del circuito hidráulico, hasta que salga aceite no emulsionado.
- 8) Apriete el tornillo de purga antes de que el operador termine el ciclo de cierre.
- 9) Repita varias veces dichas operaciones.
- 10) Reponga el nivel de aceite justo hasta debajo del tapón (Fig. 30 rif.①)

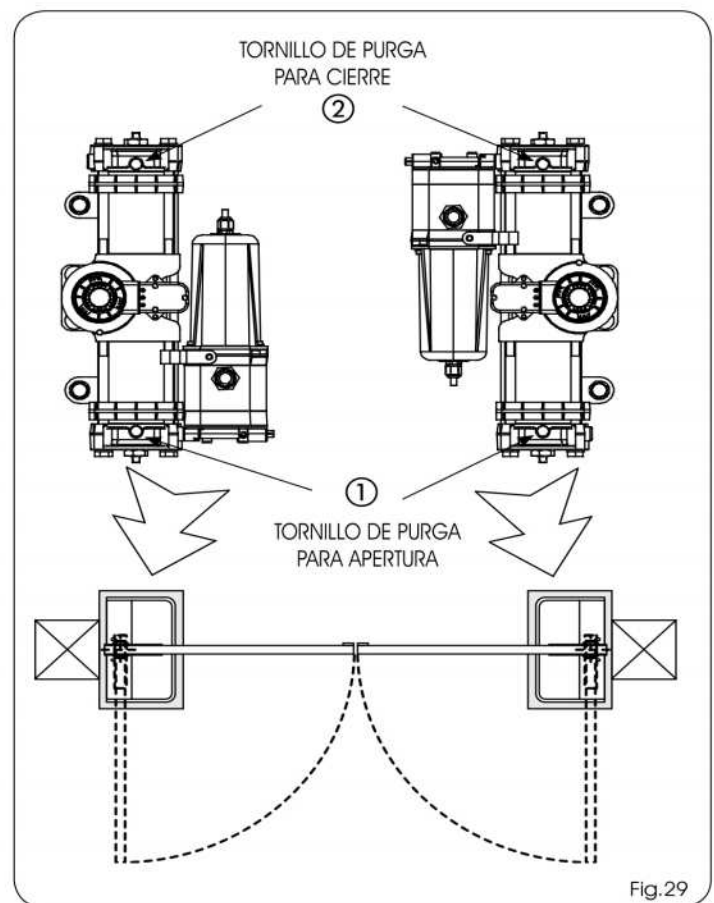
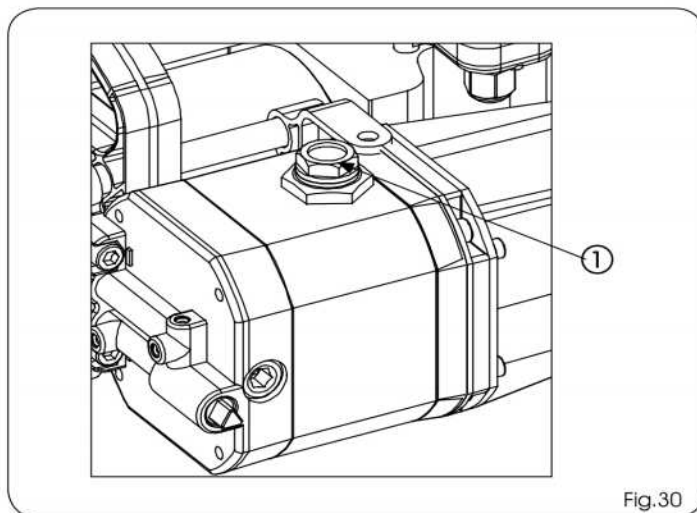

AUTOMACIÓN S800H

GUÍA PARA EL USUARIO

NORMAS GENERALES DE SEGURIDAD

La automatización S800H, si se instala y utiliza correctamente, garantiza un elevado grado de seguridad.

Algunas simples normas de comportamiento pueden evitar inconvenientes o accidentes:

- No transite entre las hojas cuando las mismas están en movimiento. Antes de transitar entre las hojas espere su completa apertura.
- No se detenga absolutamente entre las hojas.
- No se detenga y no permita que niños, personas u objetos estén detenidos cerca de la automatización, evitándolo todavía más durante el funcionamiento.
- Mantenga fuera del alcance de los niños radiomandos o cualquier otro generador de impulsos para evitar que la automatización pueda accionarse involuntariamente.
- No permita que los niños jueguen con la automatización.
- No obstaculice voluntariamente el movimiento de las hojas.
- Evite que ramas o arbustos interfieran con el movimiento de las hojas.
- Mantenga en buen estado y bien visibles los sistemas de señalización luminosa.
- No intente accionar manualmente las hojas si no están desbloqueadas.
- En caso de mal funcionamiento, desbloquee las hojas para permitir el acceso y espere a que personal técnico cualificado intervenga para solucionar el problema.
- Una vez preparado el funcionamiento manual, quite la alimentación eléctrica al equipo antes de reanudar el funcionamiento normal.
- No efectúe ninguna modificación en los componentes que formen parte del sistema de automatización.
- Absténgase de intentar reparar o de intervenir directamente, dirijase exclusivamente a personal cualificado.
- Haga verificar por lo menos semestralmente el buen funcionamiento de la automatización y de los dispositivos de seguridad por personal cualificado.

DESCRIPCIÓN

Las presentes instrucciones son válidas para los siguientes modelos: S800H SB - S800H CBAC

La automatización FAAC S800H para cancelas batientes es un monobloque oleodinámico que se instala soterrado en el terreno, por lo que no altera la estética de la hoja.

El modelo está provisto de bloqueo hidráulico y no requiere la instalación de la electrocerradura, garantizando el bloqueo mecánico de la hoja incluso cuando el motor no está en funcionamiento. El modelo sin bloqueo hidráulico necesita siempre una o varias electrocerraduras para garantizar el bloqueo mecánico de la hoja.

Las automatizaciones S800H han sido proyectadas y fabricadas para automatizar cancelas batientes. Evítese cualquier otro uso.

En función del modelo elegido se pueden automatizar hojas de hasta 4 mt y 800 kg de peso.

El funcionamiento de los operadores está gestionado por una centralita electrónica de mando, ubicada en un contenedor con un adecuado grado de protección a los agentes atmosféricos. Las hojas normalmente están en posición de cierre.

Cuando la centralita electrónica recibe un mando de apertura mediante el radiomando o cualquier otro generador de impulso, acciona el aparato oleodinámico obteniendo así la rotación de las hojas, hasta la posición de apertura que permite el acceso.

Si se ha programado el funcionamiento automático, las hojas se cierran solas transcurrido el tiempo de pausa seleccionado.

Si se ha programado el funcionamiento semiautomático, es necesario enviar un segundo impulso para obtener el cierre.

Un impulso de stop (si estuviera previsto) detiene siempre el movimiento.

Para conocer en detalle el comportamiento de la automatización en las diferentes lógicas de funcionamiento, consulte al Técnico instalador.

Las automatizaciones están equipadas con dispositivos de seguridad (fotocélulas) que impiden el movimiento de las hojas cuando un obstáculo se encuentra en la zona protegida por dichos dispositivos.

La automatización S800H dispone de serie de un dispositivo electrónico que, conectado a un oportuno equipo electrónico, detecta la presencia de un posible obstáculo e invierte la marcha de las hojas.

La señalización luminosa indica el movimiento en acto de las hojas.

FUNCIONAMIENTO MANUAL



ADVERTENCIA: ANTES DE REALIZAR LAS OPERACIONES DE DESBLOQUEO O DE BLOQUEO, ASEGÚRESE DE QUE SE HA QUITADO LA TENSIÓN AL OPERADOR.

DESBLOQUEO OLEODINÁMICO DEL OPERADOR

Si fuera necesario mover la cancela manualmente, por ejemplo por un corte de corriente o un fallo de la automatización, es necesario manipular el dispositivo de desbloqueo oleodinámico:

- 1) Destornille la tapa y retírela.
- 2) Manipule el tornillo de desbloqueo (Fig.1 ref.①), introduciendo en el mismo la ranura triangular de la llave suministrada en dotación (Fig.1 ref.②):
 - Para desbloquear, gire la llave en sentido antihorario hasta llegar al tope mecánico.
 - Para volver a bloquear, gire la llave en sentido horario hasta llegar al tope mecánico.

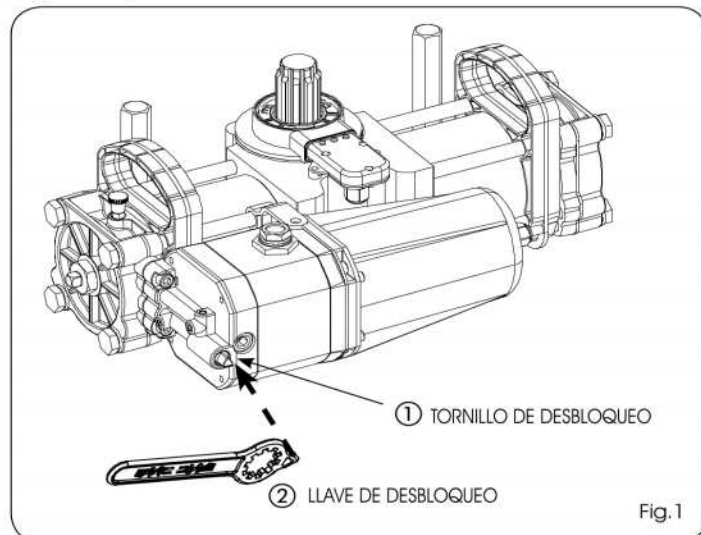

Fig.1

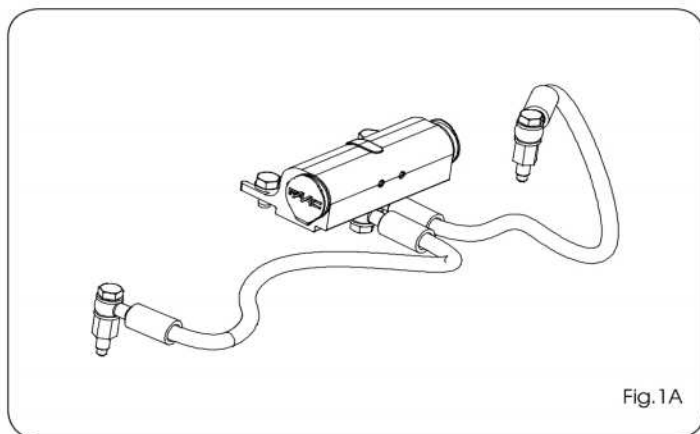

Fig.1A

- Para desbloquear, insertar la llave en la cerradura y gire hacia la derecha hasta el tope mecánico.
- Para volver a bloquear, introducir la llave en la cerradura y gire en sentido horario hasta que se detenga.

DESBLOQUEO DE EMERGENCIA MECÁNICO (OPCIONAL)

El operador S800H dispone, como opcional, de un desbloqueo manual mecánico de emergencia.

Si fuera necesario mover la cancela manualmente, por ejemplo por un corte de corriente o un fallo de la automatización, es necesario manipular el dispositivo de desbloqueo con llave.

El dispositivo está situado en la brida de soporte de la cancela y permite desbloquear el sistema tanto desde el interior como desde el exterior de la propiedad.

Para accionar manualmente la hoja proceda del siguiente modo:

- 1) Abra la portezuela de protección (Fig.3 ref. ②).
- 2) Introduzca la llave de desbloqueo en la cerradura (Fig. 3 ref. ③) y gírela en sentido horario hasta el tope.
- 3) Tire de la palanca de desbloqueo hacia sí mismo (Fig.3 ref. ①).
- 4) Accione manualmente la hoja.

Para restablecer el funcionamiento normal del sistema (Cancela desbloqueada), proceda del siguiente modo:

- 1) Coloque la palanca de desbloqueo en posición de reposo (Fig.2)
- 2) Introduzca la llave de desbloqueo en la cerradura y gírela en sentido contrario hasta el tope.
- 3) Accione manualmente la hoja hasta que la cerradura se enganche a la brida de bloqueo.
- 4) Cierre el tapón de protección de la cerradura.

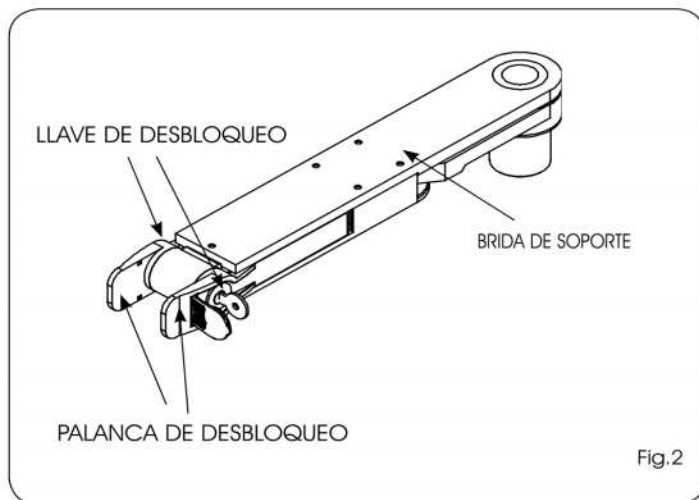

Fig.2

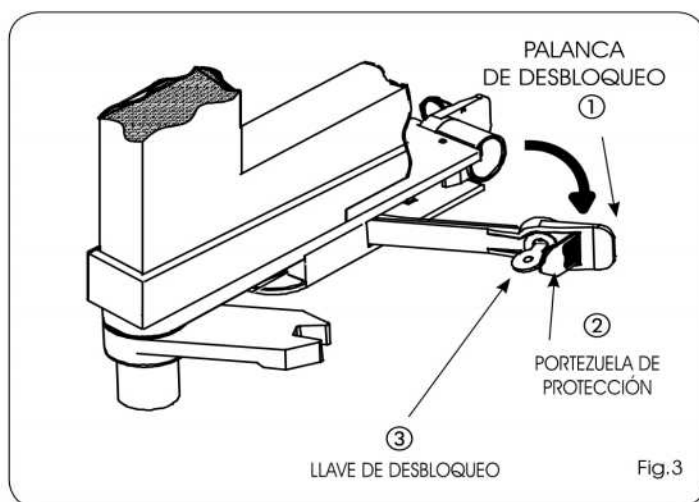

Fig.3

MANTENIMIENTO

Encargue a un técnico cualificado que compruebe semestralmente que el equipo funcione correctamente, prestando especial atención al funcionamiento de los dispositivos de seguridad y de desbloqueo, y que las bisagras de la cancela funcionen perfectamente.

También deberá comprobarse la cantidad de aceite en el depósito, **para reponer el nivel debe usarse exclusivamente ACEITE FAAC HP OIL.**

REGISTRO DE MANTENIMIENTO

Datos equipo

Instalador	
Cliente	
Tipo de equipo	
N° de serie	
Fecha de instalación	
Activación	

Configuración del equipo

COMPONENTE	MODELO	N° DE SERIE
Operador		
Dispositivo de seguridad 1		
Dispositivo de seguridad 2		
Par de fotocélulas 1		
Par de fotocélulas 2		
Dispositivo de mando 1		
Dispositivo de mando 2		
Radiomando		
Destellador		

Indicación de los riesgos residuos y del uso impropio previsible

N°	Fecha	Descripción de la intervención	Firma
1			Técnico Cliente
2			Técnico Cliente
3			Técnico Cliente
4			Técnico Cliente
5			Técnico Cliente
6			Técnico Cliente
7			Técnico Cliente
8			Técnico Cliente
9			Técnico Cliente
10			Técnico Cliente

Le descrizioni e le illustrazioni del presente manuale non sono impegnative. La FAAC si riserva il diritto, lasciando inalterate le caratteristiche essenziali dell'apparecchiatura, di apportare in qualunque momento e senza impegnarsi ad aggiornare la presente pubblicazione, le modifiche che essa ritiene convenienti per miglioramenti tecnici o per qualsiasi altra esigenza di carattere costruttivo o commerciale.

The descriptions and illustrations contained in the present manual are not binding. FAAC reserves the right, whilst leaving the main features of the equipments unaltered, to undertake any modifications it holds necessary for either technical or commercial reasons, at any time and without revising the present publication.

Les descriptions et les illustrations du présent manuel sont fournies à titre indicatif. FAAC se réserve le droit d'apporter à tout moment les modifications qu'elle jugera utiles sur ce produit tout en conservant les caractéristiques essentielles, sans devoir pour autant mettre à jour cette publication.

Die Beschreibungen und Abbildungen in vorliegendem Handbuch sind unverbindlich. FAAC behält sich das Recht vor, ohne die wesentlichen Eigenschaften dieses Gerätes zu verändern und ohne Verbindlichkeiten in Bezug auf die Neufassung der vorliegenden Anleitungen, technisch bzw. konstruktiv/kommerziell bedingte Verbesserungen vorzunehmen.

Las descripciones y las ilustraciones de este manual no comportan compromiso alguno. FAAC se reserva el derecho, dejando inmutadas las características esenciales de los aparatos, de aportar, en cualquier momento y sin comprometerse a poner al día la presente publicación, todas las modificaciones que considere oportunas para el perfeccionamiento técnico o para cualquier otro tipo de exigencia de carácter constructivo o comercial.

De beschrijvingen in deze handleiding zijn niet bindend. FAAC behoudt zich het recht voor op elk willekeurig moment de veranderingen aan te brengen die het bedrijf nuttig acht met het oog op technische verbeteringen of alle mogelijke andere productie- of commerciële eisen, waarbij de fundamentele eigenschappen van de apparaat gehandhaafd blijven, zonder zich daardoor te verplichten deze publicatie bij te werken.

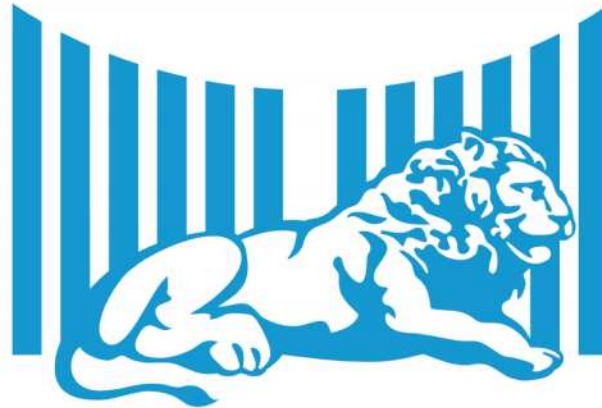

FAAC

FAAC S.p.A.

Via Calari, 10

40069 Zola Predosa (BO) - ITALIA

Tel. 0039.051.61724 - Fax. 0039.051.758518

www.faac.it

www.faacgroup.com



Puertas & Portones Automáticos, S.A. de C.V.

¡Nuestra pasión es la Solución!....

» **MANUAL DE INSTALACION OPERADOR HODRAULICO ENTERRADO DE PISTON 2.0MTS 24VDC MARCA FAAC MOD. S800H.**



Puertas & Portones Automáticos, S.A. de C.V.

¡Nuestra pasión es la Solución!....

(229) 288-1552

portonesautomaticos@adsver.com.mx
portonesautomaticos@prodigy.net.mx



V01.21

(229) 927-5107, 167-8080, 167-8007, 151-7529



www.adsver.com.mx